

# Краны шаровые Pekos (Испания)

## Маркировка

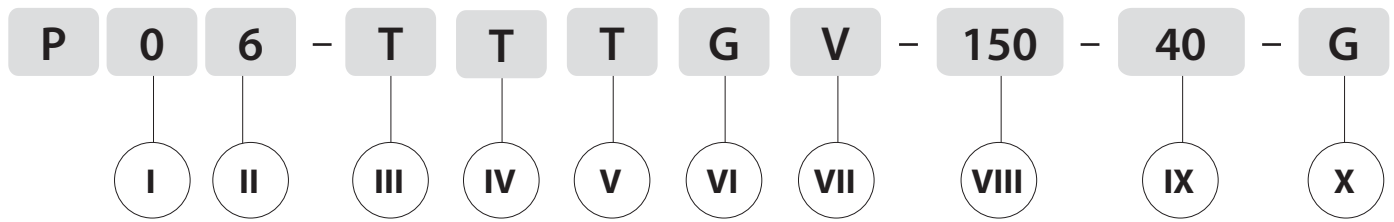

### I. Тип исполнения

<b>0</b>	2-х ходовой кран по стандарту DIN, со строительной длиной по EN 558-2 (серии 14 или 27)
<b>1</b>	2-х ходовой кран по стандарту ANSI (Class 150 Lbs)
<b>2</b>	2-х ходовой кран по стандарту DIN, со строительной длиной по EN 558-1 (серия 1)
<b>3</b>	2-х ходовой кран по стандарту ANSI (Class 300 Lbs)
<b>5</b>	Кран с наклонным штоком
<b>6</b>	2-х ходовой кран по стандарту ANSI (Class 600 Lbs)
<b>7</b>	4-х ходовые краны по стандартам DIN, ANSI
<b>8</b>	3-х ходовые краны по стандартам DIN, ANSI
<b>W</b>	Краны межфланцевые по стандартам DIN, ANSI
<b>15</b>	2-ходовой кран по стандарту ANSI (Class 1500 Lbs)
<b>25</b>	2-ходовой кран по стандарту ANSI (Class 2500 Lbs)
<b>90</b>	2-ходовой кран по стандарту ANSI (Class 900 Lbs)

### II. Материал корпуса/ шара

<b>0</b>	
<b>2</b>	Чугун GG25/ нерж. сталь 1.4308
<b>3</b>	Угл. сталь (WCC)/ угл. сталь (LF2+ENP)
<b>4</b>	Угл. сталь 1.0619 (WCC)/ нерж. сталь 1.4408 (CF8M)
<b>5</b>	Угл. сталь (LF2)/ угл. сталь (LF2+ENP)
<b>6</b>	Нерж. сталь 1.4408 (CF8M)/ нерж. сталь 1.4408 (CF8M)
<b>7</b>	Нерж. сталь 1.4539 (904L)/ нерж. сталь 1.4539 (904L)
<b>8</b>	Нерж. сталь 1.4409 (CF3M)/ нерж. сталь 1.4409 (CF3M)
<b>9</b>	Угл. сталь (LF2)/ нерж. сталь 1.4408 (CF8M)

### III. Седловое уплотнение

<b>T</b>	Тефлон PTFE
<b>R</b>	Тефлон PTFE + стекловолокно
<b>S</b>	Тефлон PTFE + графит
<b>X</b>	Тефлон PTFE + нержавеющая сталь
<b>P</b>	Полиэфирэфир кетон PEEK
<b>K</b>	KELF
<b>N</b>	DEVLON V
<b>D</b>	DELRIN
<b>U</b>	UHMWPE
<b>C</b>	Металл

### IV. Уплотнение по штоку

<b>T</b>	Тефлон PTFE
<b>R</b>	Тефлон PTFE + стекловолокно
<b>S</b>	Тефлон PTFE + графит
<b>G</b>	Графит
<b>U</b>	UHMWPE

### V. Уплотнение корпуса 1

<b>T</b>	Тефлон PTFE
<b>R</b>	Тефлон PTFE + стекловолокно
<b>S</b>	Тефлон PTFE + графит
<b>G</b>	Графит
<b>U</b>	UHMWPE

### VI. Уплотнение корпуса 2

<b>G</b>	Графит
<b>V</b>	Витон
<b>N</b>	Нитрил

### VII. Кольцевое уплотнение штока

<b>V</b>	Витон
<b>N</b>	Нитрил

### VIII. Номинальный диаметр, DN (мм)

### IX. Номинальное давление, PN (бар)

### X. Варианты конструкций

(возможность выбора нескольких вариантов одновременно)

<b>B</b>	Возможность отбора проб
<b>E</b>	Стандартное удлинение штока
<b>F</b>	Удлинение штока с контролем протечек
<b>G</b>	Конструкция с шаром на опоре
<b>H</b>	С рубашкой обогрева (частичная)
<b>I</b>	Наклонный шток
<b>K</b>	Конструкция крана из 3-х частей
<b>L</b>	С блокировкой (замком)
<b>M</b>	Уплотнение металл по металлу
<b>O</b>	Пассивированное исполнение (на кислород)
<b>S</b>	Подпружиненные седла
<b>T</b>	Упрощенное удлинение штока (без фланца под привод)
<b>U</b>	Направление рабочей среды только в одну сторону
<b>V</b>	Подпружинивающее кольцо (эластомер)
<b>RB</b>	Редуцированный проход
<b>D</b>	Подвод уплотнения к штоку и седлу
<b>D4</b>	Подвод уплотнения к седлу
<b>D5</b>	Подвод уплотнения к штоку
<b>DBB</b>	Конструкция с 2мя шарами
<b>J</b>	Рубашка обогрева (Полная)
<b>P</b>	Защищенное седловое уплотнение
<b>R</b>	Седло со скребком

# Кран шаровый трехходовой Pekos серии P8 и четырехходовой серии P7

DIN

ANSI

## Применение

Для использования в системах водоснабжения, химической, нефте-химической, пищевой, целлюлозно-бумажной, горнодобывающей, сталелитейной промышленности, в паровых и пароконденсатных системах.

## Технические характеристики

Стандарт	DIN	ANSI
Условный диаметр	25–600*	1/2–20"*
Условное давление	1,6–4,0** МПа	150–600 Lbs (до 2500 Lbs по запросу)
Рабочая температура	–60...+400 °С***	
Строительная длина	EN 558-1	ANSI B16.10, API 6D, EN 558-2
Присоед. фланцы	EN 1092	ANSI B16.5 RF, EN 1759-1
Фланец под привод	ISO 5211	
Присоединение	Фланцевое	Фланцевое, сварное (по запросу)
Управление	Рукоятка****, редуктор, пневмопривод, электропривод	
Герметичность	Класс «А»	

\* Кроме DN 32 (1 1/4").

\*\* Другие давления по запросу.

\*\*\* Зависит от применяемых материалов.

\*\*\*\* До DN 150.

## Спецификация

№	Деталь	Кол-во	Материалы			
			DIN		ANSI	
			P84	P86	P84	P86
1, 2	Корпус, корпус отв. часть	-	Угл. сталь 1.0619	Нерж. сталь 1.4408	Угл. сталь A216WCC	Нерж. сталь A351 CF8M
3	Шар	1	Нерж. сталь 1.4408		Нерж. сталь A351 CF8M	
4	Седло	4	Т			
5	Шток	1	Нерж. сталь 1.4401		Нерж. сталь AISI 316	
6	Уплотнение штока	1	R			
7	Уплотнительное кольцо	2	Т			
8	Сальник	1	Нерж. сталь 1.4401		Нерж. сталь AISI 316	
9	Пружинная шайба	3	Нерж. сталь 1.4310		Нерж. сталь AISI 301	
10	Гайка штока	1	Нерж. сталь 1.4305		Нерж. сталь AISI 303	
11	Крышка	1	Нерж. сталь 1.4408			
12	Уплотнительное кольцо крышки	1	Т			
13, 15, 17	Болт для крышки	-	Угл. сталь 8.8			
14	Уплотнитель корпуса	4	Т			
16	Рукоятка	1	Угл.сталь 1.0619		Угл. сталь A216WCC	
19	Пружина	2	Нерж. сталь 1.4319		Нерж. сталь AISI 302	
20	Шар	2	Нерж. сталь 1.4401		Нерж. сталь AISI 316	
64	Крышка корпуса	1	Угл. сталь 1.0619	Нерж. сталь 1.4408	Угл. сталь A216WCC	Нерж. сталь A351 CF8M
65	Задняя крышка	1	Угл. сталь 1.0619	Нерж. сталь 1.4408	Угл. сталь A216WCC	Нерж. сталь A351 CF8M
66	Уплотнение крышки корпуса	1	Т			

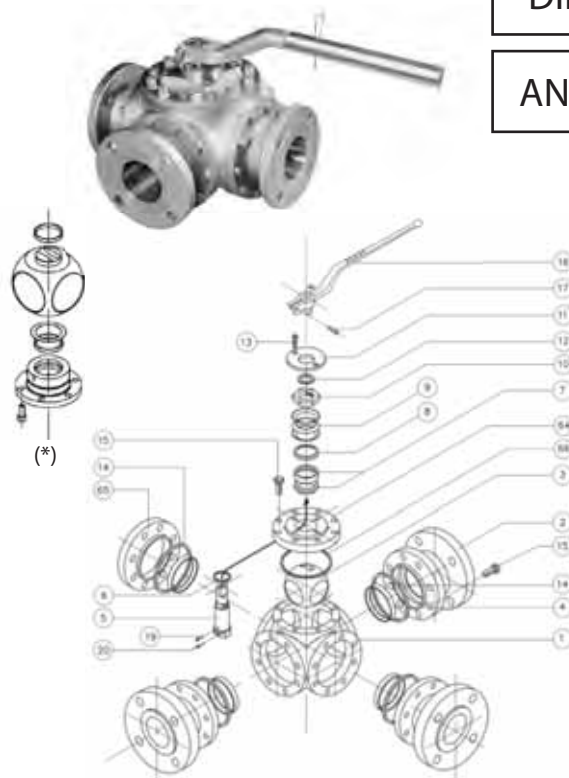

\* Шар на опоре для кранов PN 4,0 МПа/Class 300, если номинальный диаметр более 100 мм.

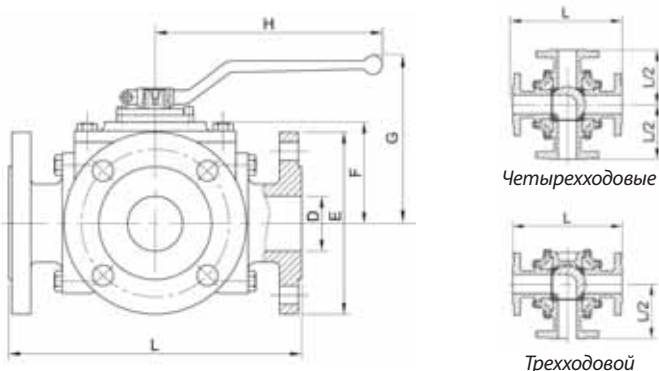

## Размеры, (мм)

DN	E (DIN)	E (ANSI)	L	F	G	H	ISO 5211	Масса, (кг)	
								PN 1,6	PN 4,0
25	115	108	230	67	124	185	F05	12	13
40	150	127	260	82	147	293	F07	22	25
50	165	152	290	90	155	293	F07	29	31
65	185	178	340	109	190	293	F10	47	50
80	200	190	380	132	229	740	F12	70	75
100	220	229	430	147	250	740	F12	102	112
150	285	280	480	216	310	750	F14	178	192
200	340	343	600	258	350	750	F14	301	325
250	405	406	775	372	-	-	F16	555	600
300	460	483	850	395	-	-	F16	754	815
350	520	533	1025	460	-	-	F25	1179	1590
400	580	597	1150	510	-	-	F25	2075	2300
450	640	635	1275	530	-	-	F30	2810	3230
500	715	699	1400	550	-	-	F30	3570	3790

## Возможные конфигурации трехходовых кранов

Трехходовые шаровые краны, T-порт							
Стандартная конфигурация	Возможные конфигурации						
T1 – 90°	T2 – 90°	T3 – 90°	T4 – 90°	T5 – 180°	T6 – 180°	T7 – 180°	T8 – 180°

Трехходовые шаровые краны, L-порт	
Стандартная конфигурация	Возможная конфигурация
L2 – 90°	L3 – 180°

## Возможные конфигурации четырехходовых кранов

Четырехходовые шаровые краны		
T9 – 180°	L4 – 180°	X – 90°

## Крутящий момент трехходовых шаровых кранов серий P8, (Нм)

DN, (мм)	25	40	50	65	80	100	150	200	250	300	350	400	450	500
PN 1,6	26	58	66	102	132	192	510	900	1400	2100	3150	4725	7080	10630
PN 4,0	34	80	110	190	273	420	675	1210	1580	2150	3710	4980	7030	11690
PN 10,0	60	130	160	295	430	711	1530	2470	3160	3760	-	-	-	-
NPS, (")	1	1 1/2	2	2 1/2	3	4	6	8	10	12	14	16	18	20
Class 150	28	60	68	105	145	198	520	950	1500	2320	3480	5280	7050	10575
Class 300	35	90	110	205	301	425	680	1220	1620	2220	4050	5875	9112	13670
Class 600	60	130	160	295	430	711	1530	2470	3160	3760	-	-	-	-

Крутящие моменты указаны для седлового уплотнения T. Седловые уплотнения S или R увеличивают крутящий момент до 30 %.

## Диаграмма «Температура — Давление»

